

KERISE KASUTAMINE

Enne, kui lülitate kerise sisse, kontrollige, et midagi ei oleks selle kohal või läheduses.

Keris on varustatud taimeriga ja termostaadiga. Taimer on kerise tööaja seadistamiseks ning termostaat sobiva temperatuuri valimiseks.

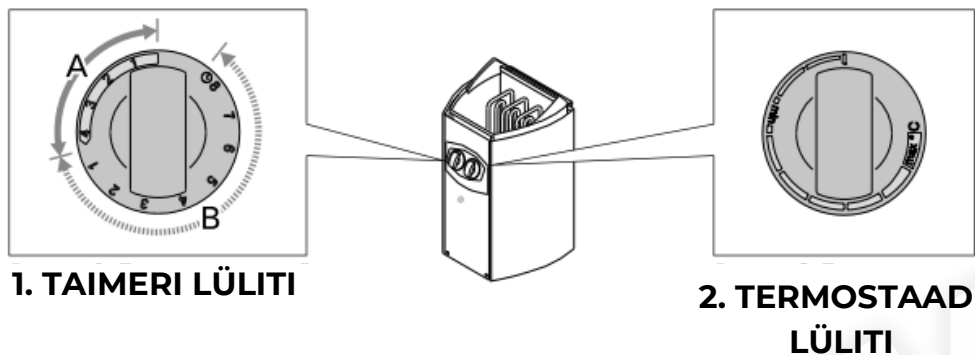

KERISE SISSELÜLITAMINE



Pöörake taimerilüliti sektsiooni "sees" (sektsioon A joonisel 1, 0–4 tundi). Keris hakkab kohe soojendama. Indikaator tuli süttib kui kütteelemendid on sisselülitatud.

EELHÄÄLESTUSAEG (TAIMERIGA SISSELÜLITUS)



Pöörake taimerilüliti sektsiooni "eelhäälestus" (sektsioon B joonisel 1, 0–8 tundi). Keris hakkab soojendama, kui taimer on pööratud lüliti tagasi sektsiooni "sees". Pärast seda töötab keris ligikaudu neli tundi.

NÄIDE:

Soovite minna kolmeks tunniks jalutama ning seejärel sauna. Pöörake taimerilüliti sektsiooni "eelhäälestus" numbrile 2. Taimer käivitub. Kahe tunni järel alustab keris soojendamist. Kuna sauna soojendamine võtab umbes kolme tunni aega, on see kasutamiseks valmis umbes kolme tunni pärast, st siis, kui Teie oma jalutuskäigult saabute.

KERISE VÄLJALÜLITAMINE



Keris lülitub välja, kui taimer on lüliti tagasi nulli keeranud. Võite kerise alati ise välja lülitada, pöörates taimerilüliti nulli. Lülitage keris pärast saunas käimist välja. Mõnikord võib olla soovitatav jätta keris mõneks ajaks tööle, et lasta sauna puitosadel korralikult kuivada.

Tähelepanu! Veenduge alati, et keris oleks pärast taimerilüliti nulli jõudmist välja lülitunud ja soojendamise lõpetanud.

TEMPERATUURI SEADISTAMINE

Termostaadi (joonis 2) ülesanne on hoida saunaruumi temperatuur soovitud tasemel. Endale kõige paremini sobiva seadistuse saate leida eksperimenteerides.

Alustage eksperimenteerimist maksimumasendist. Kui saunas oleku ajal tõuseb temperatuur liiga kõrgeks, pöörake lüliti veidi vastupäeva. Pange tähele, et ka väike erinevus maksimumsektsioonis muudab sauna temperatuuri märgatavalt.

LEILI VISKAMINE

Õhk saunas muutub kuumenedes kuivaks. Seetõttu on vaja sobiva õhuniiskuse taseme saavutamiseks vaja leili visata. Kuumuse ja auru mõju inimestele on erinev – eksperimenteerides leiate endale kõige paremini sobivad temperatuuri ja niiskuse tasemed.

Tähelepanu! Leilikulbi maksimaalne maht on 0,2 liitrit. Korraga kerisele heidetav vee kogus ei tohi ületada 0,2 liitrit, sest kui kividele valada liiga palju vett korraga, aurustub ainult osa sellest, kuna ülejäänud paiskub keeva vee pritsmetena saunaliste peale. Ärge kunagi visake leili, kui keegi viibib kerise vahetus läheduses. Kerisele visatavas vees võib kasutada vaid spetsiaalselt sauna jaoks mõeldud lõhnaaineid.